



TEAM ASSOCIATED

WORLD CHAMPION R/C CARS

DC10 Drift Car Kit のご案内



1964年以降、チームアソシエイテッドはレーシングカテゴリーのリーダーとしての地位を確立してきました。オンロード、オフロードにおいて築き上げてきたそのルーツを思えば、Area 51 エンジニアリングチームによる、究極のRCドリフトカー「DC10」の誕生はまさに当然ともいえるものであるでしょう。RCドリフトにおいて、車両のバランスは非常に重要です。DC10の多彩なサスペンションシステムとシャーシオプションにより、的確にそして詳細にセッティング可能です。キャンバー、カスター、キングピン傾斜角（KPI）からモーター、バッテリーの搭載位置まで、チームアソシエイテッドのDC10 1:10 RWD コンペティションドリフトキットにはすべてが揃っています。

MORE FEATURES

- FTハードアナライズド スレッドアルミショック
- FT 2.5mm カーボンシャーシ
- FT 2.5mm カーボンショックタワー
- 2種類のFT 2.5mm カーボントッププレートオプションが付属
- FTブルーアナライズドアルミシャーシポスト
- ハイ/ロー2種類のモーターマウントオプション
- +6mmトランスミッションハイト調整インサートを採用し、ロールセンターの調整や大径スパーギアに対応
- 最大に確保されたステアリングスロー角
- ツール不要で調整可能なカスター角
- アジャスタブルバッテリーポジション
- ブルーアナライズドアジャスタブルアッカーマンプレート
- 簡単に調整可能なキャンバーシステム
- アジャスタブルオフセットホイールヘックス
- アジャスタブルサーボマウントポジション
- 高精度ラバーシールドボールベアリング
- リアマウントESCプレート
- アジャスタブルリアアンチスクワット、トーイン

WATCH THE VIDEO!

[https://rc10.com/dc10driftkittoy/](https://rc10.com/dc10driftkitttoy/)





TEAM ASSOCIATED
WORLD CHAMPION R/C CARS

DC10 Drift Car Kit のご案内

HIGHLIGHTS

DC10
1:10 RWD COMPETITION DRIFT KIT

Adjustable wheels hexes allow the track width to accommodate any body or wheel combinations.



A convenient quick-release battery box gets you back into the door-to-door tandem action.



The motor position can be mounted high, and battery moved back for more rear weight bias.

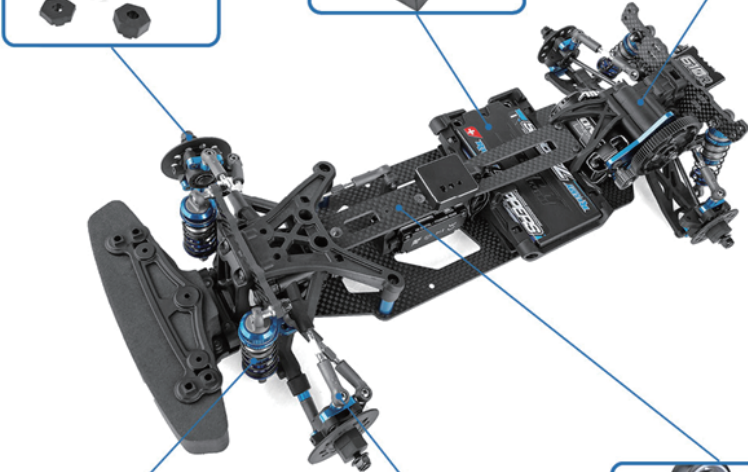

Our race-proven threaded aluminum oil-filled shocks make transitions smooth and consistent.



With camber, caster, toe-in, KPI, and more, there are many suspension running options.



Carbon fiber upper deck provides two servo mounting options for adjustable weight balance.

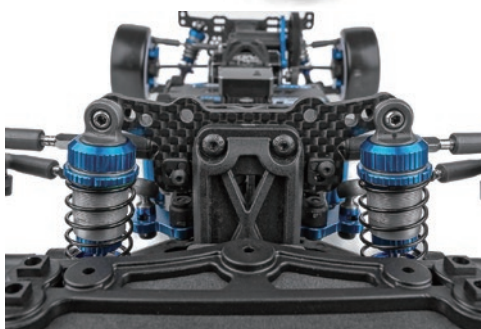

写真の製品には、モーター、バッテリー、ESC、サーボ、受信機、タイヤ・ホイール・ピニオン等が掲載されていますが、商品には付属いたしません。本製品は組み立てキットです。

品番	品名	JANコード	価格(税別)	ご注文数
AS30134	DC10 Drift Car Kit	0784695301344	63,500	

貴店名：

ご帳合問屋様名：